

# Nice

CE  
EAC

## MC824H R10 MCA1

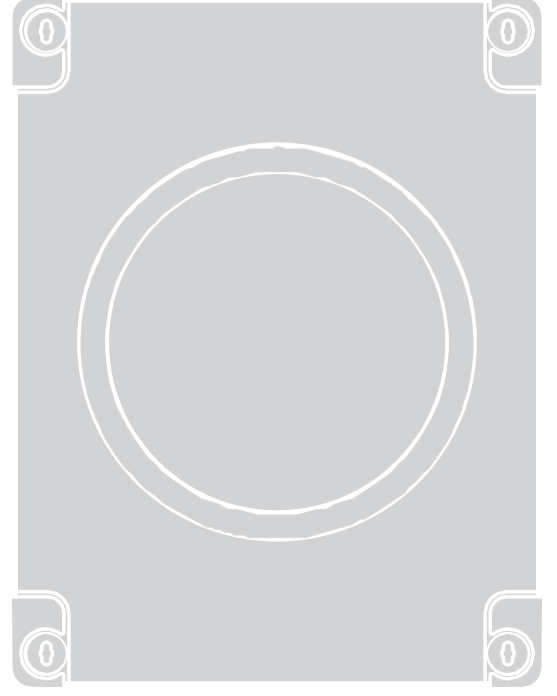

**Kontrol ünitesi**

TR - Kurulum ve kullanım için talimatlar ve uyarılar

## 2.1 KONTROL ÜNİTESİ PARÇALARI LİSTESİ

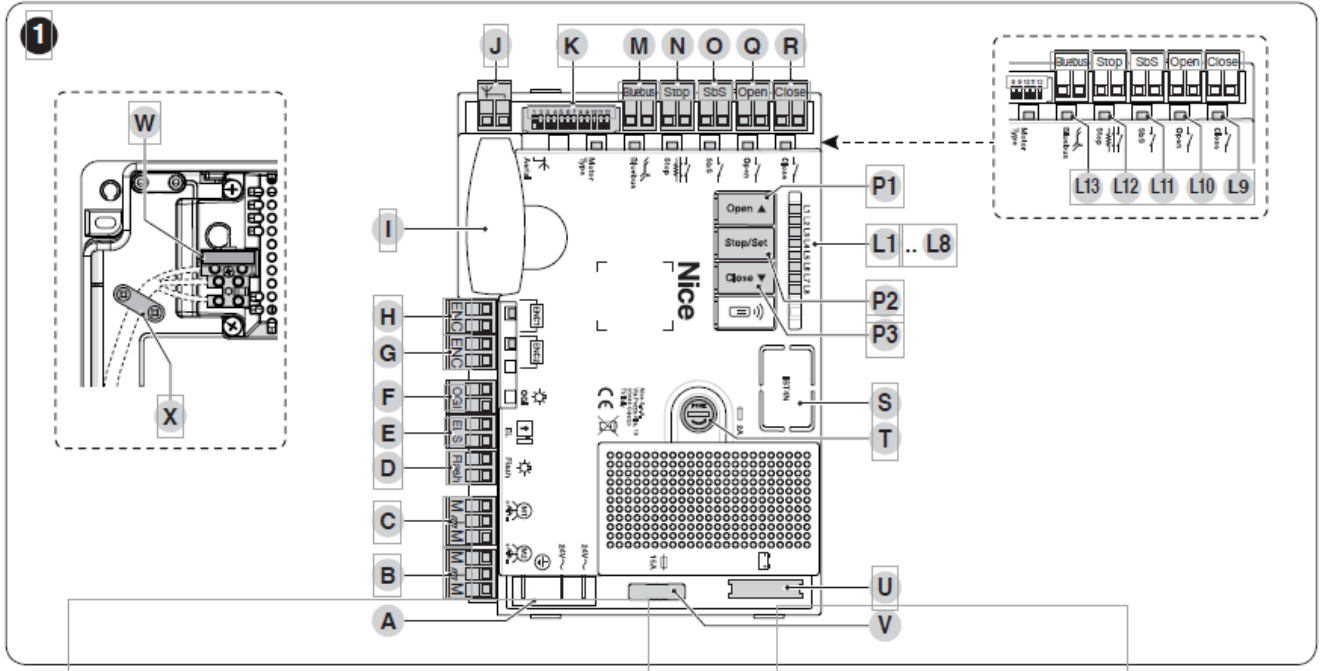

- A** 24 V~ güç kaynağı klemensi  
**B** M2 motor klemensi (ilk açılış aşamasında başlar)  
**C** M1 motor klemensi (kapanma evresinde ilk önce başlar)  
**D** Uyarı ışığı  
**E** Elektrikli kilit klemensi  
**F** OGI (açık kapı göstergesi) çıkış klemensi  
**G** Motor M2 encoder giriş klemensi  
**H** Motor M1 encoder giriş klemensi  
**I** Kumanda alıcı  
**J** Kumanda anten soketi  
**K** Motor model seçimi dipswitchleri  
**M** Bluebus giriş klemensi  
**N** Acil Stop giriş klemensi

- O** SbS (Step-by-Step) giriş klemensi  
**Q** Açma giriş klemensi  
**R** Kapatma giriş klemensi  
**P1..P3** Control ünitesi programlama butonları  
**L1..L8** Program ledleri  
**L9..L13** Giriş ledleri  
**S** Oview giriş klemensi  
**T** Cam sigorta (2 A, type F)  
**U** PS324 akü giriş konnektör / Solemyo güneş enerjisi kiti  
**V** Cam sigorta (15 A)  
**W** 220V enerji giriş klemensi  
**X** Kablo kelepçesi

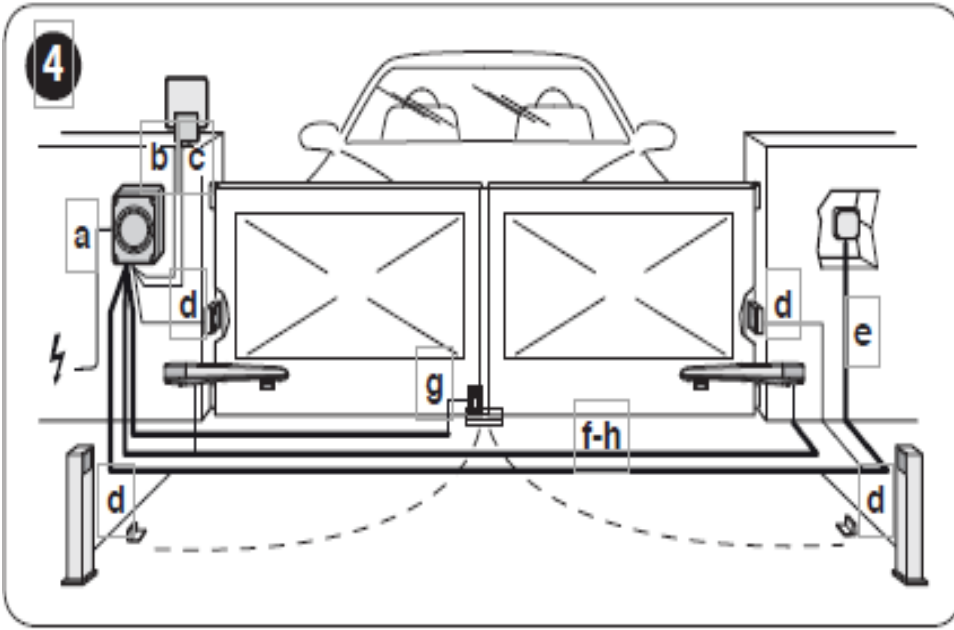

#### ELEKTRİK KABLOLARI TEKNİK ÖZELLİKLERİ

	Kablo özellikleri
a	KONTROL ÜNİTESİ GÜÇ KAYNAĞI kablosu 1 kablo 3 x 1,5 mm <sup>2</sup> Maksimum uzunluk 30  <b>Not:1</b>
b	UYARI IŞIK kablosu 1 kablo 2 x 0,5 mm <sup>2</sup> Maksimum uzunluk 20m
c	ANTEN kablosu 1 x RG58 tipi korumalı kablo Maksimum uzunluk 20 m; önerilen <5 m
d	BLUEBUS CİHAZLARI kablosu 1 kablo 2 x 0,5 mm <sup>2</sup> Maksimum uzunluk 20 m  <b>Not:2</b>
e	Buton Kablosu 2 kablo 2 x 0,5 mm <sup>2</sup> Maksimum uzunluk 50 m

#### ELEKTRİK KABLOLARI TEKNİK ÖZELLİKLERİ

	Kablo özellikleri
f	MOTOR bağlantı kablosu 1 kablo 3 x 1,5 mm <sup>2</sup> Maksimum uzunluk 10 m
g	Elektrikli kilit bağlantı kablosu 1 kablo 2 x 1 mm <sup>2</sup>
h	Encoder bağlantı kablosu 1 kablo 2 x 1 mm <sup>2</sup> Maksimum uzunluk 10 m

**Not 1** Güç kaynağı kablosu 30 m'den uzunsa, daha geniş kesit alanı olan bir kablo (3 x 2,5 mm<sup>2</sup>) kullanılmalı ve otomasyona yakın bir güvenlik topraklama sistemi kurulmalıdır.

**Not 2** BlueBus kablosu 20 m'den uzun, maksimum 40 m'ye kadar ise daha büyük ölçülü bir kablo (2 x 1 mm<sup>2</sup>) kullanılmalıdır.

## KABLO ŞEMASI VE BAĞLANTILARIN AÇIKLAMASI

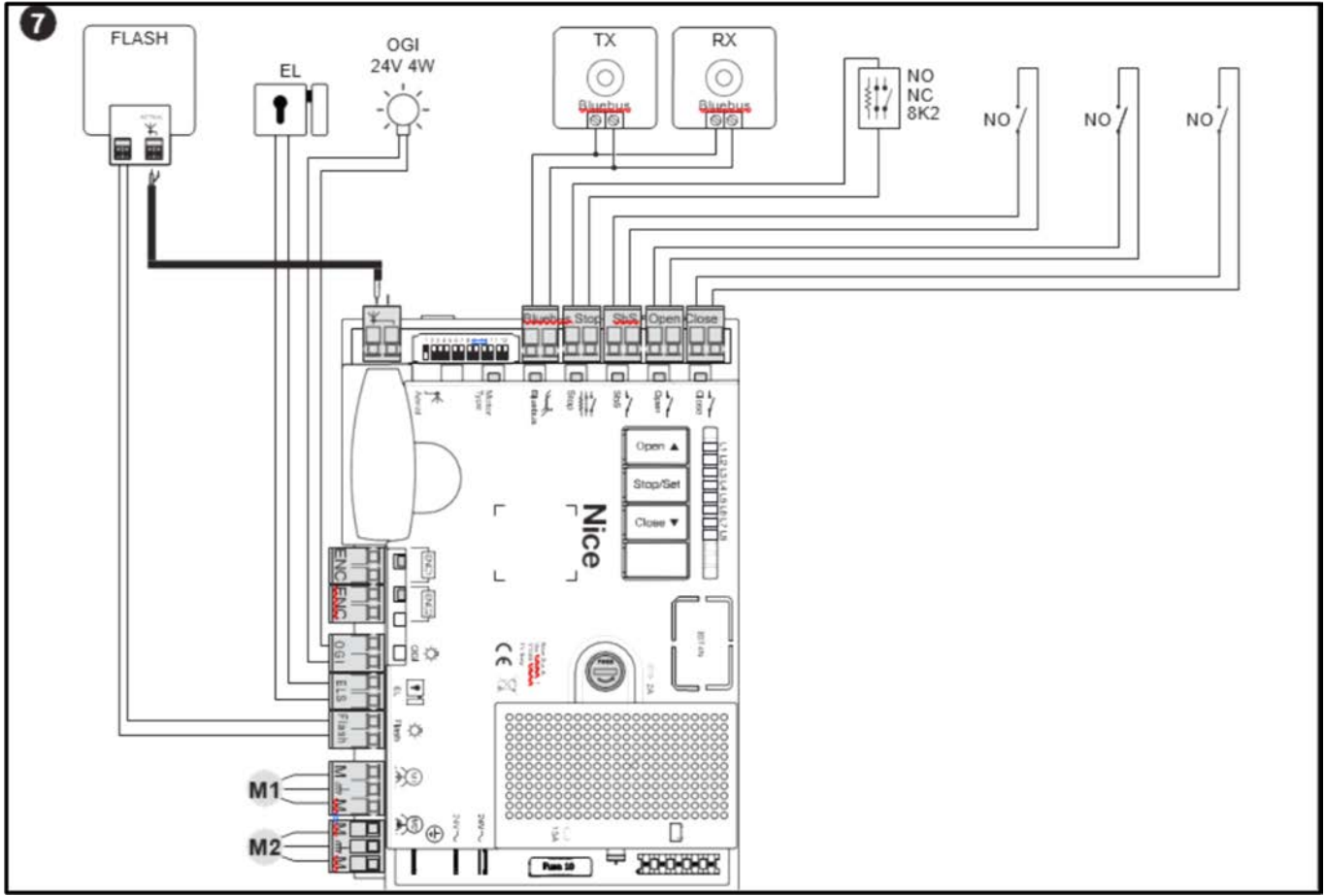

ELEKTRİK BAĞLANTILARI			
Terminals	Fonksiyon	Açıklama	Kablo tipi
Flash	<u>Flosör lamba</u>	12 V (maksimum 21 W) lambayı takmak için uyarı ışığı çıkışı. Çıkış programlanabilir ("Seviye 1 programlama (ON-OFF)" paragrafına bakın).	2 x 0,5 mm <sup>2</sup>
ELS	<u>Elektrikli Kilit</u>	12 Va (maksimum 15 VA) elektrikli kilit çıkışı. Çıkış programlanabilir ("Seviye 1 programlama (ON-OFF)" paragrafına bakın).	2 x 1,0 mm <sup>2</sup>
OGI	OGI	24 V maksimum 4 W sinyal lambası için "Açık Kapı Göstergesi" çıkışı. Çıkış programlanabilir ("Seviye 1 programlama (ON-OFF)" paragrafına bakın).	1 x 0,5 mm <sup>2</sup>
ENC	Encoder 1	Motor 1 enkoder girişi.	2 x 1,0 mm <sup>2</sup>
ENC	Encoder 2	Motor 2 enkoder girişi.	2 x 1,0 mm <sup>2</sup>
☎	Antenna	<u>Radvo alıcısı anten bağlantısı.</u>	1 x RG58-type shielded cable
<u>Bluebus</u>	<u>BlueBus</u>	<u>Fotosel bağlatı klamensi (MOFB, MOFOB, MOB MOTB ve EPMB).</u>	<b>2 x 0,5 mm<sup>2</sup></b>
Stop	Stop	<u>Acil Stop buton bağlantısı.</u>	<b>1 x 0,5 mm<sup>2</sup></b>
<u>SbS</u>	Step-by-step	<u>Aç-Dur-Kapat-Dur NO (normalde açık) buton girişi.</u>	1 x 0,5 mm <sup>2</sup>
Open	Open	<u>Aç NO (normalde açık) buton girişi.</u>	1 x 0,5 mm <sup>2</sup>
Close	Close	<u>Kapat NO (normalde açık) buton girişi.</u>	1 x 0,5 mm <sup>2</sup>

## 4.4 BLUEBUS FOTOSELLERİN ADRESLENMESİ

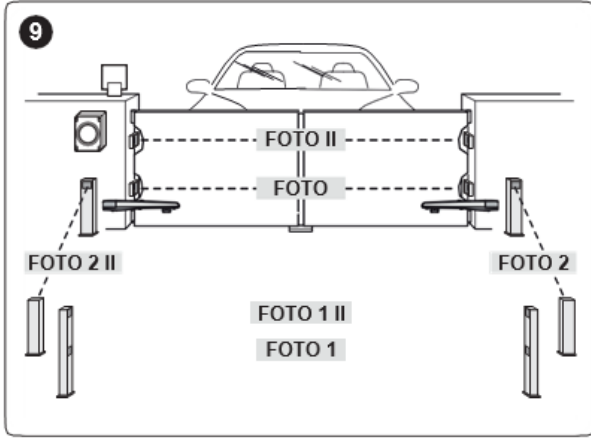

PHOTOCELL ADDRESSES	
FOTOSEL	Jumper konumu
FOTO (PHOTO) Dış fotosel kapanma aşaması sırasında aktif (durur ve hareketi tersine çevirir)	
FOTO II (PHOTO II) Dış fotosel kapanma aşamasında aktif (kapının hareketini durdurur ve tersine çevirir)	
FOTO 1 (PHOTO 1) Dahili fotosel hem kapanma sırasında hem acilis sırasında devrede Kapanırken (hareketi durdurur ve ters çevirir) Açılırken (fotosel ayrıldığında durur ve yeniden baslar)	
FOTO 1 II (PHOTO 1 II) Dahili fotosel hem kapanma sırasında hem acilis sırasında devrede Kapanırken (hareketi durdurur ve ters çevirir) Açılırken (fotosel ayrıldığında durur ve yeniden baslar)	
FOTO 2 (PHOTO 2) Acilis aşamasında tetiklenen dahili fotosel (kapının hareketini durdurur ve tersine çevirir)	
FOTO 2 II (PHOTO 2 II) Acilis aşamasında tetiklenen dahili fotosel (kapının hareketini durdurur ve tersine çevirir)	
FOTO 3 (PHOTO 3)	

## 4.4 İLK BAŞLANGIÇ VE ELEKTRİK BAĞLANTILARI TESTİ

Kontrol ünitesine güç verdikten sonra, aşağıdaki kontrolleri yapın (“Şekil 10”):

1. birkaç saniye sonra, “Bluebus” (A) LED'in saniyede bir kez yanıp sönmeye başlayarak düzenli olarak yanıp söndüğünü kontrol edin.
2. Fotosellerin LED'lerinin (hem TX (hem de RX) yanıp söndüğünü kontrol edin. Bu aşamada yayılan flaşın türü önemli değildir
3. “Flaş” çıkışına bağlı uyarı ışığının kapalı olup olmadığını kontrol edin.

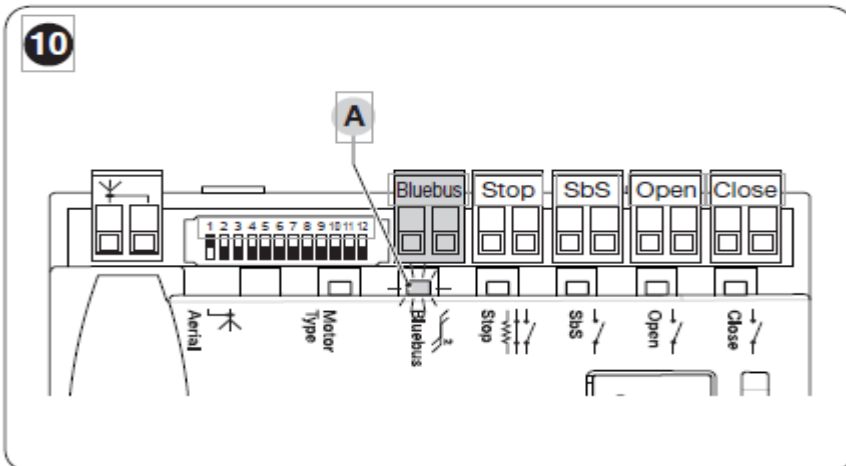

Bu testlerden herhangi biri başarısız olursa, kontrol ünitesinin enerji bağlantısını kesin ve kontrol edin.

## 4.5 BAĞLANTI CİHAZLARIN ÖĞRENİLMESİ

İlk çalıştırmadan sonra, kontrol ünitesi "Bluebus" ve "Stop" girişlerine bağlı aygıtları tanımalıdır. Kontrol ünitesine hiçbir cihaz bağlı olmasa bile öğrenme aşaması gerçekleştirilmelidir. Kontrol ünitesi öğrenme prosedürü sayesinde bağlı olan çeşitli cihazları ayrı ayrı tanıyabilir ve olası anomalileri saptayabilir. Bunun gerçekleşmesi için, cihaz öğrenme prosedürü, bir cihaz eklendiğinde veya çıkarıldığında gerçekleştirilmelidir.

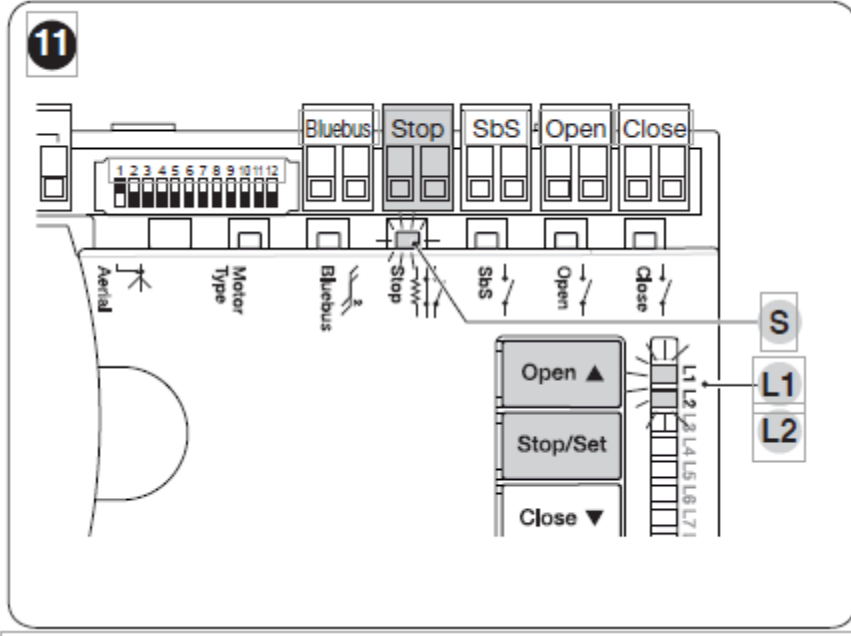

Kontrol ünitesindeki ("Şekil 11") "L1" ve "L2" LED'leri, öğrenme prosedürünün yerine getirilmesi gerektiğini belirtmek için yavaş yanıp söner.

Bunu yapmak için:

1. aynı anda Open ve Stop/Set tuşunu basılı tutun
2. "L1" ve "L2" LED'leri hızlı bir şekilde yanıp sönmeye başladığında (yaklaşık 3 saniye sonra) düğmeleri bırakın
3. Kontrol ünitesi cihaz öğrenme aşamasını tamamlayana kadar birkaç saniye bekleyin.
4. Bu işlem sona erdiğinde, "Stop" (S) LED'i yanmalı ve "L1" ve "L2" LED'leri sönmelidir ("L3" ve "L4" LED'leri yanıp sönmeye başlayabilir).

## 4.6 MOTOR SEÇİCİ

Kontrol ünitesi, hangi motor tipinin kullanılacağını belirlemeye yarayan bir seçiciyle (A - "Şekil 12") donatılmıştır

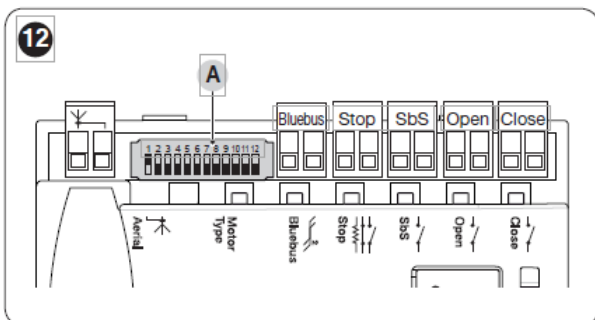

MOTOR TÜRÜNÜN SEÇİLMESİ	Motor seçici	Oview'de Görselleştirme
MB4024 - MB5024 - HY7024 - HY7124		MB4024
MFAB3024		ME3024
TO4024 - XFAB2124 - LFAB4024		TO4024
TO5024 - TO5024I		TO5024
TO7024 - TO6024HS		TO7024
BFAB5024		BM5024
METROELITE - MFAB3024HS - TO5024HS		METROE
WINGOELITE - WG3524HS - LFAB4024HS - TTN3724HS - TTN6024HS		WINGOE

## 8.1 Otomatik modda Limit tanıma

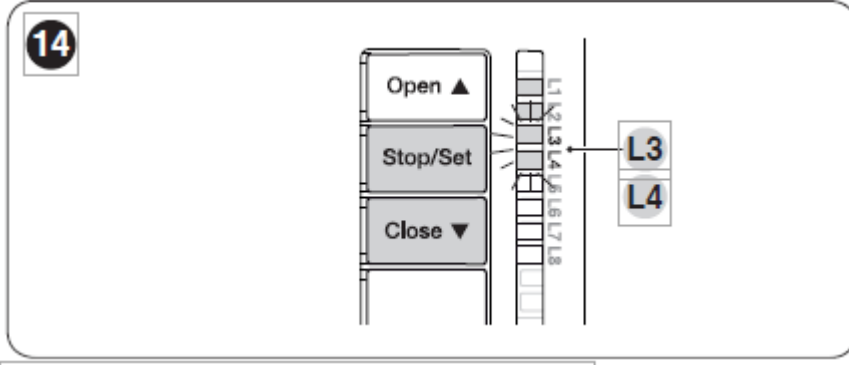

### Otomatik öğrenme prosedürünü uygulamak için:

1. Stop ve Close butonlarına Basılı tut
2. L3” ve “L4” LED'leri yanıp sönmeye başladığında bırakın
3. Aşağıdaki işlemlerin gerçekleştiğini gerçekteşirdiğini kontrol edin:
4. M1 motorunun mekanik stopere kadar yavaş kapanır
5. Motor M2'nin mekanik stopere kadar yavaş kapanır
6. M2 motorunun ve M1 motorunun durma noktasına kadar yavaş açılır
7. M1 ve M2 motorlarının hızlı kapanır

İlk M1 motor kapanmaya hareket etmelidir. Eğer ilk M2 motor hareket eder veya M1 motor açmaya hareket ederse limit tanıma işlemini Stop butonuna basarak durdurun ve motor yonlerini deęiştirip Stop ve Close butonlarına basılı tutarak limit tanıma prosüdürünü başlatın

Otomatik öğrenme prosedürü sırasında fotoseller veya “Stop” girişı devreye girer, işlem durur ve L1 LED'i yanıp sönmeye başlar. Bu durumda, kendi kendine öğrenme prosedürü baştan tekrar edilmelidir.

Otomatik öğrenme prosedürü herhangi bir zamanda, kurulum aşamasından sonra bile tekrar çalıştırılabilir; Örneğin, mekanik stoperlerin pozisyonunu deęiştirdikten sonra.

## 6 PROGRAMLAMA

Kontrol ünitesinde 3 adet Buton bulunur: Open , Set/Stop ve Close Bu butonlar hem kontrol ünitesine test aşamasında komut vermek hem de mevcut fonksiyonları programlamak için kullanılabilir. İ düğmesi kullanılmaz.

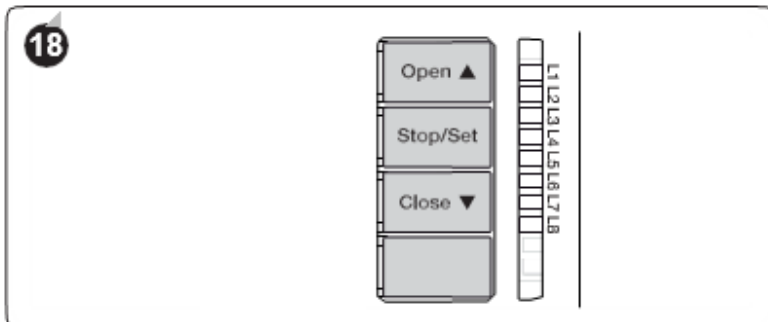

## 6.1 LEVEL 1 PROGRAMLAMA (ON-OFF)

Level 1 programlama L1den L8e kadar olan LED yanıyor ise= fonksiyon etkin; LED yanmıyor ise = fonksiyon devre dışı

Seviye 1 programlama yapmak için:

1. "L1" LED'i yanıp sönmeye başlayana kadar Set/Stop düğmesini basılı tutun
2. "L1" LED'i yanıp sönmeye başladığında Set/Stop düğmesini bırakın
3. Yanıp sönen LED'i, değiştirilecek fonksiyonla ilişkili LED'e getirmek için Open veya Close düğmesine basın.
4. İşlevin durumunu değiştirmek için Set/Stop düğmesine basıp bırakın
  - kısa yanıp sönmeye = KAPALI
  - uzun yanıp sönmeye = AÇIK
5. Programlama modundan çıkmak için 10 saniye (maksimum süre) bekleyin.

SEVİYE 1 FONKSİYONLARI (ON-OFF)		
LED	Function	Açıklama
L1	Otomatik Kapanma	Otomatik kapanma Aktik hale getirilirse bir açılış manevrasından sonra kapı ayarlanan duraklama süresince bekler ve bundan sonra kontrol ünitesi otomatik olarak bir kapanma manevrası başlatır. Otomatik kapanma süresi varsayılan olarak 30 saniye olarak ayarlanmıştır..
L2	Fotoselden geçtikten sonra kapanma	Bu fonksiyon aktif hale getirildiğinde Kapı açılma manevrası yaparken veya açıldığında fotoselin önünden geçildiğinde otomatik kapanma süresi ne olursa olsun 5 saniye sonra kapanma işlemi yapar
L3	Her Zaman Kapat	Bu fonksiyon aktif hale getirildiğinde bir elektrik kesintisi durumunda elektrik geri geldiğinde kontrol ünitesi 10 saniye sonra kapının açık olduğunu anlar ve hiç bir lambası uyarısı vermeden kapanma manevrası başlatır
L4	Stand-by all	Bu fonksiyon aktif halde geldiğinde manevra tamamlandıktan 1 dakika sonra, kontrol ünitesi "Bluebus" çıkışı (bağlı cihazlar) ve tüm LED'leri, daha yavaş yanıp sönecek Bluebus LED hariç kapatacak. Kontrol ünitesi bir komut aldığı anda normal çalışmayı geri yükler (kısa bir gecikmeyle). Bu işlev tüketimi azaltmak için kullanılır - ünite bataryalarla veya fotovoltaik panellerle çalışırken önemli bir özelliktir.
L5	Elektrik kilit / İkaz ışığı	Bu fonksiyon aktif hale geldiğinde elektrikli kilit çıkışı, çalışmasını ikaz ışığına geçirir. Fonksiyon ETKİNLEŞTİRİLMEMİŞ: çıkış bir elektrikli kilit işlevi görür.
L6	Flasör önce devrede	Bu fonksiyon aktif hale getirildiğinde flasör lamba manevra başlamadan 3 saniye önce yanıp sönmeye başlar
L7	"Close" Kısmi Açma	Bu fonksiyon aktif hale getirildiğinde Close klamensinin çalışması kısmi açma olarak değişir

## 6.2 SEVİYE 2 PROGRAMLAMA (AYARLANABİLİR PARAMETRELER)

Seviye 2 parametreleri fabrikada ayarları "Tablo 7" de "GRİ" ile vurgulandığı şekilde ayarlanmıştır ve istenildiği zaman değiştirilebilir. Parametreleri 1 ile 8 arasında ayarlanabilir. Her bir LED'e karşılık gelen değeri kontrol edin, "Tablo 7" ye bakın.

### 6.2.1 Seviye 2 programlama prosedürü.

Programlama işlemi sırasında kullanıcının tuşlara arka arkaya basması için maksimum 10 saniye süresi vardır, Bu süreden sonra prosedür otomatik olarak sona erer ve o zamana kadar yapılan değişiklikleri hafızaya alır.

Seviye 2 programlama yapmak için:

1. "L1" LED'i yanıp sönmeye başlayana kadar "stop/set" düğmesini basılı tutun
2. "L1" LED'i yanıp sönmeye başladığında "stop/set" düğmesini bırakın
3. Yanıp sönen LED'i, değiştirilecek olan parametreye getirmek için "open" veya "close" düğmesine basıp bırakın.
4. Değiştirilecek parametrenin yanındaki LED yanıp sönerken "stop/set" düğmesini basılı tutun. "stop/set" düğmesine basıldığında:  
— değiştirilecek parametrenin mevcut seviyesini temsil eden LED sabit yanana kadar yaklaşık 3 saniye bekleyin "set/stop" düğmesine basılı tutmaya devam edin  
— parametrenin değerine bağlı LED'i değiştirmek için "Stop/set" düğmesine basılı tutarak iken "open" veya "close" düğmesine basıp çekerek istenen değerin ledini yakın
5. "stop" düğmesini bırakın
6. Programlama modundan çıkmak için 10 saniye (maksimum süre) bekleyin.

## SEVİYE 2 FONKSİYONLARI (AYARLANABİLİR PARAMETRELER)

Giriş LEDi	Parameter	LED (level)	Set Değeri	Açıklama
L1	Otomatik kapanma Süresi	L1	5 seconds	Otomatik kapanma süresi ayarlanır
		L2	15 seconds	
		<b>L3</b>	<b>30 seconds</b>	
		L4	45 seconds	
		L5	60 seconds	
		L6	80 seconds	
		L7	120 seconds	
		L8	180 seconds	
L2	Step-by-Step fonksiyonu	L1	Aç - Dur - Kapat - Dur	"SbS", "OPEN" ve "Close" girişleriyle veya kumanda kontrolüyle ilişkili komutların sırasını kontrol eder..
		<b>L2</b>	<b>Aç - Dur - Kapat - Aç</b>	
		L3	Aç - Kapat - Aç - Kapat	
		L4	CONDOMINIUM Açma manevrası sırasında, "Step by step" ve "Aç" komutları herhangi bir etkiye neden olmaz motorlar durma işlemi yapmaz Kapat manevrası yaparken bir komut aldığı anda tersine gitmesine neden olur	
		L5	CONDOMINIUM 2 Açma manevrası sırasında, "Step by step" ve "Aç" komutları herhangi bir etkiye neden olmaz motorlar durma işlemi yapmaz Kapat manevrası yaparken bir komut aldığı anda tersine gitmesine neden olur Gönderilen komut 2 saniyeden uzun süre kalırsa, bir "Durdur" komutu yürütülür.	
		L6	STEP-BY-STEP 2 (2 saniyeden kısa bir süre kısmi açılmaya neden olur)	
		L7	HOLD-TO-RUN Komut yollandığı süre manevra devam eder komut kesildiğinde hareket durur kontrollü açma kapama yapar .	
		L8	Açılırken otomatik açılır. Kapanırken kontrollü kapanma yapar	

L3	Motor Hızı	L1	Çok Yavaş	Motorun hız ayarları
		L2	Yavaş	
		L3	Orta seviye	
		L4	Hızlı	
		L5	Çok Hızlı	
		L6	<b>Maximum Hızlı</b>	
		L7	Açılırken "Hızlı" Kapanırken "Yavaş"	
		L8	Açılırken "Maximum hızlı" kapanırken "orta"	
L4	Kapandıktan sonra motor baskısı	L1	<b>Baskı yok</b>	Kapatma Menevrasından sonra 2 motorunda yapacağı baskıyı ayarlanır
		L2	Level 1 - Minimum deşarj (yaklaşık 100 ms)	
		L3	Level 2 - ...	
		L4	Level 3 - ...	
		L5	Level 4 - ...	
		L6	Level 5 - ...	
		L7	Level 6 - ...	
		L8	Level 7 - Maximum deşarj (yaklaşık 800 ms)	
L5	Motor Gücü	L1	Level 1 - Minimum Güç	İki motorunda gücü ayarlanır
		L2	Level 2 - ...	
		L3	<b>Level 3 - ...</b>	
		L4	Level 4 - ...	
		L5	Level 5 - ...	
		L6	Level 6 - ...	
		L7	Level 7 - ...	
		L8	Level 8 - Maximum Güç	
L6	Yaya veya kısmi açılış	L1	Yaya 1 (M2 kapı kanadı, tam boyun 1 / 4'üne açılır)	Kısmi acma mesefesini ayarlanır
		L2	Yaya 2 (M2 kapı kanadı tam boyun 1 / 2'sine açılır)	
		L3	Yaya 3 (M2 kapı kanadı, tam boyun 3 / 4'üne açılır))	
		L4	<b>Yaya 4 (M2 kapı kanadının tam açılması)</b>	
		L5	Kısmi 1 (iki kapı "minimum" açılış seviyesinin 1 / 4'üne açılır)	
		L6	Kısmi 2 (iki kapı "minimum" açılış seviyesinin 1 / 2'sine açılır)	
		L7	Kısmi 3 (iki kapı "minimum" açılış seviyesinin 3/4'üne açılır)	
		L8	Kısmi 4 (iki kapı "minimum" açılış seviyesine açılır)	
L7	Bakım Bilgisi	L1	500	Otomasyon kac manevradan sonra uyarı vereceği ayarlanır.
		L2	1000	
		L3	<b>1500</b>	
		L4	2500	
		L5	5000	
		L6	10000	
		L7	15000	
		L8	20000	
L8	Arızaların listesi	L1	<b>1. manevranın sonucu (en son)</b>	Son 8 manevrada meydana gelen anomali tipinin doğrulanmasına izin verir.
		L2	2. manevranın sonucu	
		L3	3. manevranın sonucu	
		L4	4. manevranın sonucu	
		L5	5. manevranın sonucu	
		L6	6. manevranın sonucu	
		L7	7. manevranın sonucu	
		L8	8. manevranın sonucu	

## 6.5 HAFIZA SİLME

Aşağıda açıklanan prosedür kontrol ünitesinin varsayılan ayarlarını geri yükler. Tüm özel ayarlar kaybolacak.

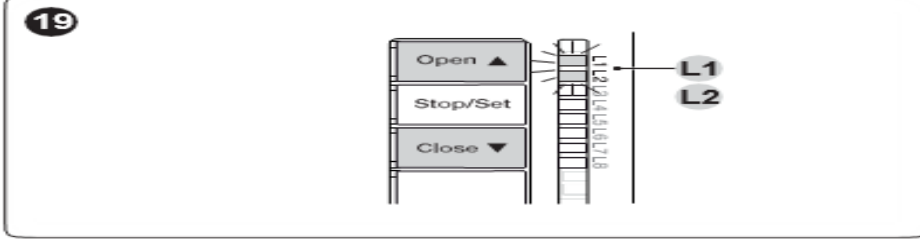

Kontrol ünitesinin hafızasını silmek ve tüm varsayılan ayarları geri yüklemek için, aşağıda açıklandığı şekilde devam edin:

1. "L1" ve "L2" LED'leri yanıp sönmeye başlayana kadar "Open" ve "Close" düğmelerini basılı tutun
2. düğmeleri bırakın.

**SEVİYE 2 FONKSİYONLARI (AYARLANABİLİR PARAMETRELER)**

Giriş LEdi	Parameter	LED (level)	Set Değeri	Açıklama
L1	Otomatik kapanma Süresi	L1	5 seconds	Otomatik kapanma süresi ayarlanır
		L2	15 seconds	
		<b>L3</b>	<b>30 seconds</b>	
		L4	45 seconds	
		L5	60 seconds	
		L6	80 seconds	
		L7	120 seconds	
		L8	180 seconds	
		L1	Aç - Dur - Kapat - Dur	
		<b>L2</b>	<b>Aç - Dur - Kapat - Aç</b>	
		L3	Aç - Kapat - Aç - Kapat	
			CONDOMINIUM	